

ドラム型ドライヤー

KDD-Xシリーズ

最高温度 150℃ ホッパー 一重式 架台式タイプ

高圧ブロウによりホッパー内、下部のセパレータを熱風が材料をむら無く通過し迅速な乾燥をおこないます。

特長

- ヒータリレーにSSC（無接点リレー）を使用する事により高精度な温度調節が可能になりました。
- コントロールパネル
使いやすいワンボードパネルで、PV-SV表示で設定しやすく機能アップし、使用温度が一目でわかります。
- スピーディなクリーニング
特にクリーニングを簡単にするために設計された本機は小型機ではホッパー部胴体を蝶番で開閉。
又、中型機は横スライド式で内部点検も簡単に材料替えや色替えの時間を大幅に短縮できます。
- スクリーンは、全機種SUS304製
- 排気サイクロンが標準装備でセットしてあるので粉塵の心配がありません。
- 設置場所を選べる
コンパクトな架台付です。又キャスター付ですので他の成形機への移動も安全、簡単にできます。
- ドライヤーと材料吸入アダプタの所にシャッターを取り付けました。(KDD-200X迄)
- ホッパーローダーと組み合わせて連続自動供給が可能。オプションで数台の成形機へ供給できるローダー用分岐ノズルホルダーも用意いたします。



KDD-75X型（ローダーはオプション）

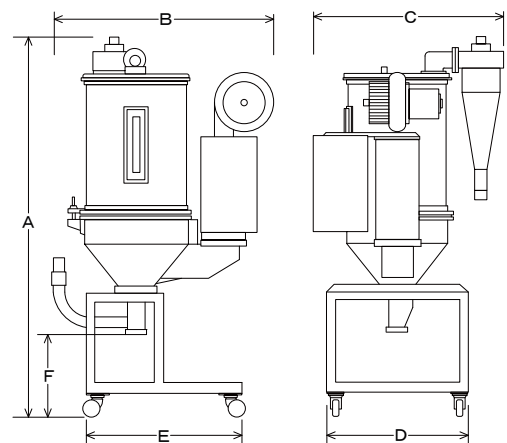

仕様

- 電源 200V 3相 ●電源直切過熱防止器・モータ過負荷防止サーマル・電源投入タイマ99時間50分(逆算タイプ)・トラブルモニタ全機種標準装備

型式	内容量	仕込量	ヒータ	ホッパー	A mm	B mm	C mm	D mm	E mm	F mm	製品質量	必要電容量
KDD-15X	32ℓ	15kg	1.8Kw	〃	1,250	740	660	550	500	280	56kg	20A
〃 25X	54ℓ	25kg	3.5Kw	スライド式	1,360	780	680	550	500	280	75kg	20A
〃 50X	95ℓ	50kg	4.2Kw	〃	1,410	860	710	800	550	280	95kg	20A
〃 75X	140ℓ	75kg	6.3Kw	〃	1,780	950	850	800	550	280	115kg	30A
〃 100X	179ℓ	100kg	7.1Kw	〃	1,830	1,080	930	800	550	280	135kg	30A
〃 150X	240ℓ	150kg	8.8Kw	〃	1,930	1,230	1,240	1,250	900	240	200kg	30A
〃 200X	330ℓ	200kg	13.2Kw	〃	2,140	1,320	1,320	1,250	900	240	240kg	50A
〃 300X	520ℓ	300kg	22.0Kw	点検マド付	2,150	1,450	1,250	1,500	1,300	260	280kg	75A
〃 450X	800ℓ	450kg	26.4Kw	〃	2,720	1,700	1,540	1,600	1,500	290	350kg	100A
〃 750X	1,300ℓ	750kg	35.2Kw	〃	2,900	1,850	1,750	1,700	1,400	300	420kg	150A
〃 1000X	1,900ℓ	1,000kg	39.6Kw	〃	3,000	1,900	1,850	1,800	1,400	300	650kg	175A

★仕込量はABSペレット見掛比重0.7を基準にしています。ドライヤーの選定は1時間の使用量の3倍を目安にして選定してください。

■本カタログ記載の仕様は不断の研究開発により、予告なく変更することがあります。

■カタログの仕様内容のお問い合わせは、お近くの営業所へどうぞ。

IKR 荻加藤理機製作所

本社・工場 TEL 049-261-1793(代)

FAX 049-261-5681

E-mail : main@katoriki.com http://www.katoriki.com

2019.5