

自動混合供給システム

KRTシリーズ

ペレット混合機

特長

本機は成形材料の着色混合の他、バージン材とクラッシャー材も完全にむら無く短時間に処理できます。タンクへの材料仕込みは上部の大型蓋で、また、取り出しは下部シャッターより適量を取り出すことができ簡単です。

仕様

●電源200V 3相

項目	型式	KRT-30T	KRT-50T	KRT-100T	KRT-150T	KRT-200T
1回分の処理量	kg	30	50	100	150	200
タイマー		30分以内ゼンマイ式				
モーター	W	200	400	750	1,500	
タンク回転数		25/30			13/16	
寸法 mm	W1	700	800	1,050	1,200	1,200
	W2	790	880	1,130	1,270	1,270
(寸法部分は下の図を参照)	H1	1,000	1,400	1,600	1,650	1,990
	H2	1,160	1,600	1,900	2,000	2,300
※Sはドラム回転範囲 mm	D	650	800	1,050	1,200	1,200
	E	290	390	360	380	480
	S	950	1,260	1,580	1,670	1,870
製品重量	kg	56	80	170	230	270
電源設備容量 (ブレーカ)	A	20				



KRT-50T

*オプションで0.5t~2tまで製作可能です。

■本カタログ記載の仕様は不断の研究開発により、予告なく変更することがあります。

■カタログの仕様内容のお問い合わせは、お近くの営業所へどうぞ。

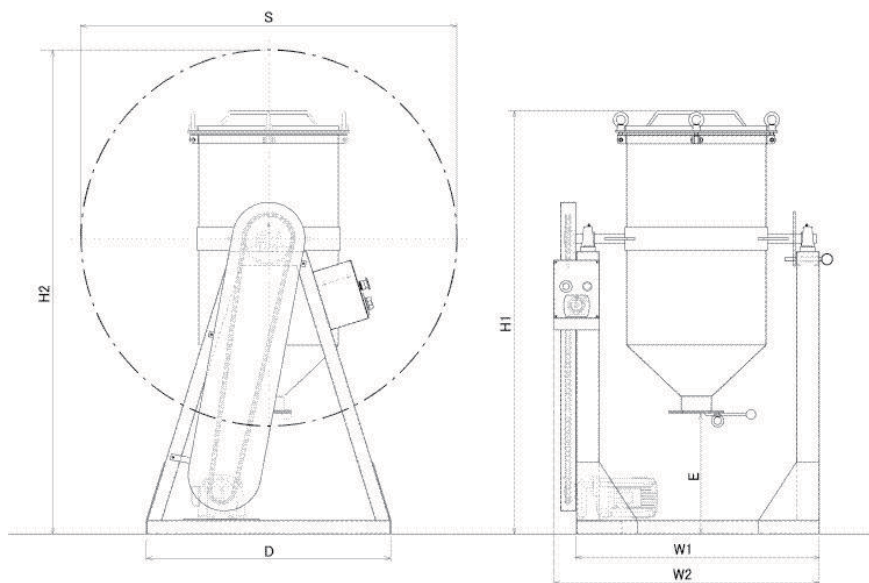

KR 荻野加藤理機製作所

本社・工場 TEL 049-261-1793(代)

FAX 049-261-5681

E-mail : main@katoriki.com http://www.katoriki.com

2016, 6